

CLAPET DE NON RETOUR SIMPLE GUIDAGE FONTE PN16



ISO 9001
BUREAU VERITAS
Certification



Dimensions : DN 50 à 300
Raccordement : A brides ISO PN16
Température Mini : - 10°C
Température Maxi : + 110°C
Pression Maxi : 16 Bars
Caractéristiques : Clapet à ogive inox
Montage toutes positions

Matière : Fonte

CLAPET DE NON RETOUR SIMPLE GUIDAGE FONTE PN16

CARACTERISTIQUES :

- Clapet toutes positions
- Respecter le sens de passage indiqué sur le corps par une flèche
- A brides R.F. ISO PN16
- Ogive inox avec ressort
- Peinture époxy couleur bleue RAL 003 épaisseur 80 microns

UTILISATION :

- Pour réseaux d'adduction, de distribution et d'évacuation d'eau
- Température mini admissible Ts : - 10°C
- Température maxi admissible Ts : + 110°C
- Pression maxi admissible Ps : 16 bars

GAMME :

- A brides ISO PN16 du DN50 au DN300 **Ref. 369**
- A brides ISO PN16 du DN50 au DN250 avec crépine acier galvanisé **Ref. 368** (Ref.369 + 367)

NOMENCLATURE :

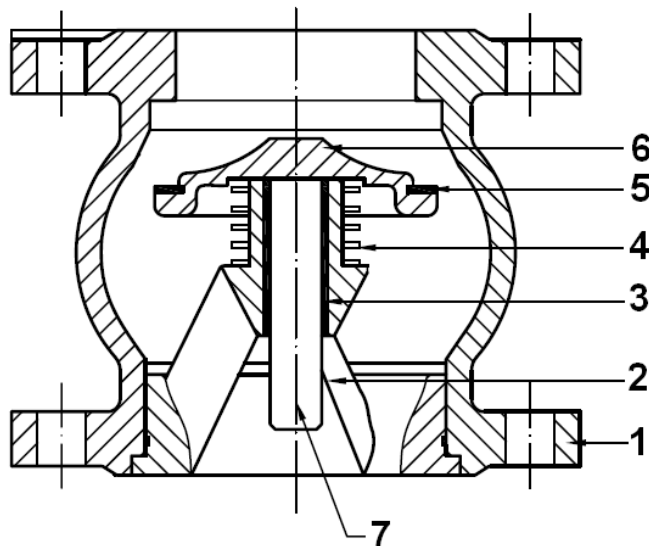

Repère	Désignation	Matériaux
1	Corps	Fonte EN-GJL-250
2	Guide	Fonte EN-GJL-250
3	Bague de glissement	Bronze
4	Ressort	Inox 304
5	Joint	EPDM
6	Ogive	Inox 304
7	Axe	Inox 416

CLAPET DE NON RETOUR SIMPLE GUIDAGE FONTE PN16

DIMENSIONS REF.369 (en mm) :

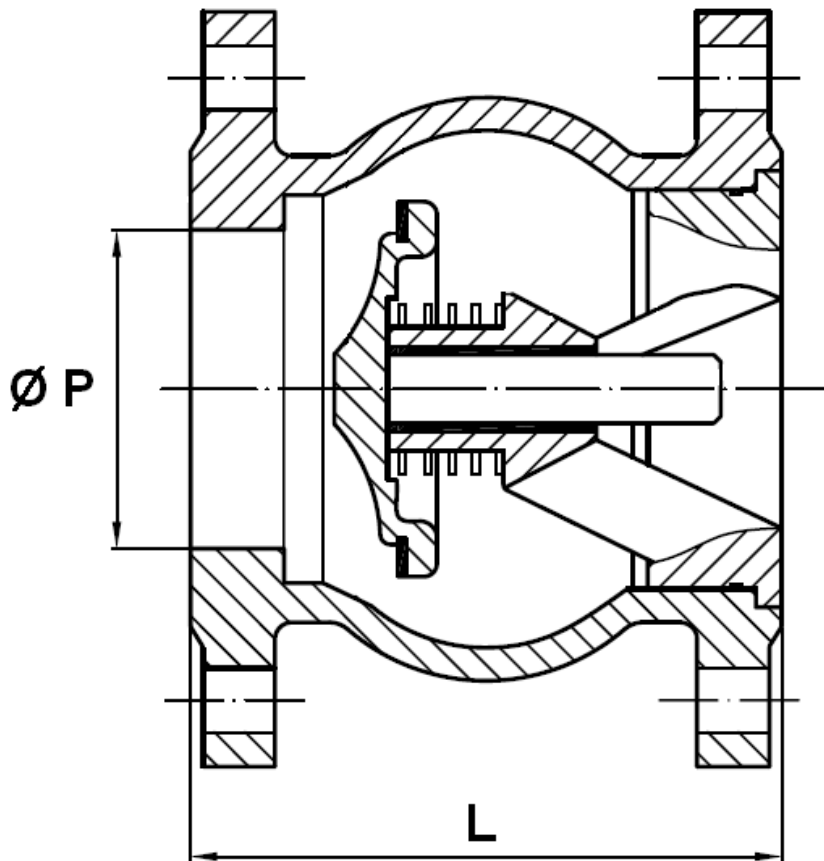

Ref.	DN	50	65	80	100	125	150	200	250	300
369	Ø P	56	65	81	105	125	150	200	250	300
	L	100	120	135	165	200	231	288	354	395
	Poids (en Kg)	6	9	11	15.5	23.5	34.5	56.5	97.5	145.5

CLAPET DE NON RETOUR SIMPLE GUIDAGE FONTE PN16

DIMENSIONS REF.368 (en mm) :

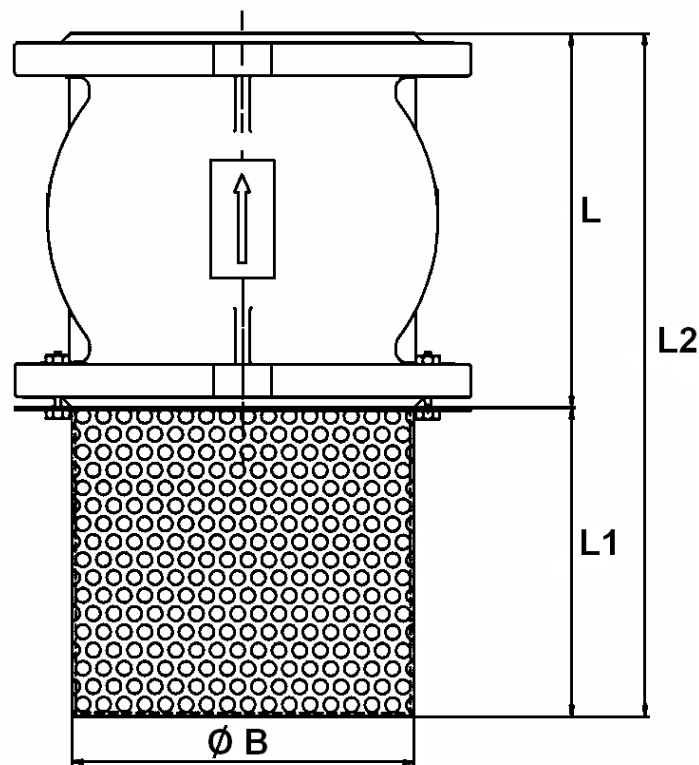

Ref.	DN	50	65	80	100	125	150	200	250
368	L	100	120	135	165	200	231	288	354
	L1	77	110	125	155	170	220	300	390
	L2	177	230	260	320	370	451	588	744
	Ø B	93	113	128	148	178	200	255	310
	Maille	6	6	6	6	6	6	6	6
	Poids (en Kg)	6.59	9.76	11.83	16.7	24.99	36.3	59.28	101.88

CLAPET DE NON RETOUR SIMPLE GUIDAGE FONTE PN16

DIMENSIONS BRIDES REF.369 (en mm) :

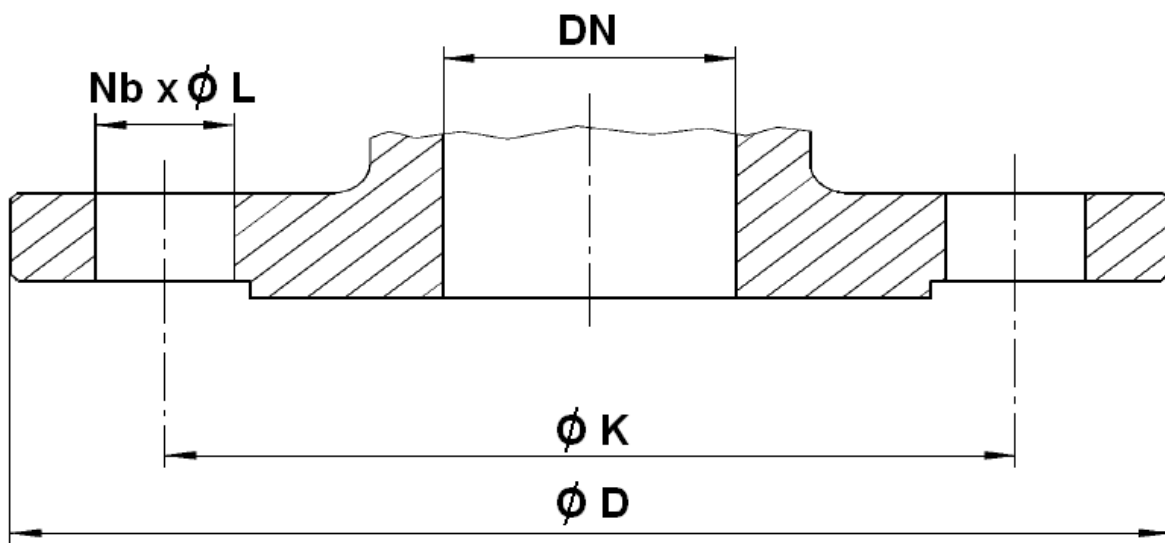

Ref.	DN	50	65	80	100	125	150	200	250	300
369	Ø D	165	185	200	220	250	285	340	405	460
	Ø K	125	145	160	180	210	240	295	355	410
	Nb x Ø L	4 x 19	4 x 19	8 x 19	8 x 19	8 x 19	8 x 23	12 x 23	12 x 28	12 x 28

CLAPET DE NON RETOUR SIMPLE GUIDAGE FONTE PN16

NORMALISATIONS :

- Fabrication suivant la norme ISO 9001 : 2008
- DIRECTIVE 97/23/CE : Relève de l'article 3, § 3)
- Brides R.F. suivant la norme EN 1092-2 PN16

PRECONISATIONS : Les avis et conseils, les indications techniques, les propositions, que nous pouvons être amenés à donner ou à faire, n'impliquent de notre part aucune garantie. Il ne nous appartient pas d'apprécier les cahiers des charges ou descriptifs fournis. Il appartient au client de vérifier l'adéquation entre le choix du matériel et les conditions réelles d'utilisation.

INSTRUCTIONS DE MONTAGE ET MAINTENANCE :

REGLES GENERALES :

- Bien vérifier l'adéquation entre le clapet et les conditions de service réelles (nature du fluide, pression et température)
- Prévoir suffisamment de robinets pour pouvoir isoler les tronçons de tuyauterie pour faciliter l'entretien des matériels.
- Vérifier attentivement que les clapets installés soient conformes aux différentes normes en vigueur.

INSTRUCTIONS DE MONTAGE :

- Avant montage des clapets, bien nettoyer la tuyauterie afin d'éliminer tous objets divers (particulièrement les gouttes de soudure et copeaux métalliques) qui pourraient l'encombrer ou viendraient empêcher le bon fonctionnement des clapets.
- Les faces de brides doivent être propres et non endommagées
- Vérifier l'alignement des tuyauteries amont et aval (un alignement imparfait peut entraîner une contrainte importante sur les clapets).
- Bien vérifier l'encombrement entre les tuyauteries amont et aval, le clapet n'absorbera pas les écarts. Les déformations résultant de cette pratique peuvent entraîner des problèmes d'étanchéité, un mouvement incomplet de l'obturateur et même des ruptures. En conséquence, présenter l'appareil en position pour bien vérifier les conditions d'assemblage.
- Caler provisoirement les tronçons de tuyauterie qui n'ont pas encore leurs supports définitifs. Ceci pour éviter d'appliquer des contraintes importantes sur le clapet.
- Respecter le sens de passage indiqué sur le corps par une flèche
- Le serrage de la boulonnerie de raccordement doit être réalisé en croix.

IMPLANTATION SUR LA TUYAUTERIE

- Lors d'un changement de direction de la canalisation ou en présence d'un autre appareil il est souhaitable d'éloigner le clapet afin qu'il soit en dehors de la zone de turbulence qui augmenterait l'usure du clapet (**entre 3 à 5 fois le diamètre nominal en amont et en aval**).
Au refoulement d'une pompe il est recommandé de mettre le clapet en place conformément à la norme NF CR 13932.