

# Art. 03T0

## KUREK KULOWY GWINTOWANY TRZYCZĘŚCIOWY THREE PIECE THREADED BALL VALVE



### Charakterystyka / Characteristics

- Zastosowanie: woda, gaz, olej, kwas / Application: water, gas, oil, acid
- Zakres temperatury pracy / Temperature range -20°C + 150°C
- Maksymalne ciśnienie pracy / Maximum working pressure 6.3 MPa
- Gwint / Thread ISO 228-1
- Projekt i wytwarzanie zgodnie z / Basic design and manufacture according to ASME B16.34
- Kontrola i próby szczelności zgodnie z / Inspection and tested according to API598

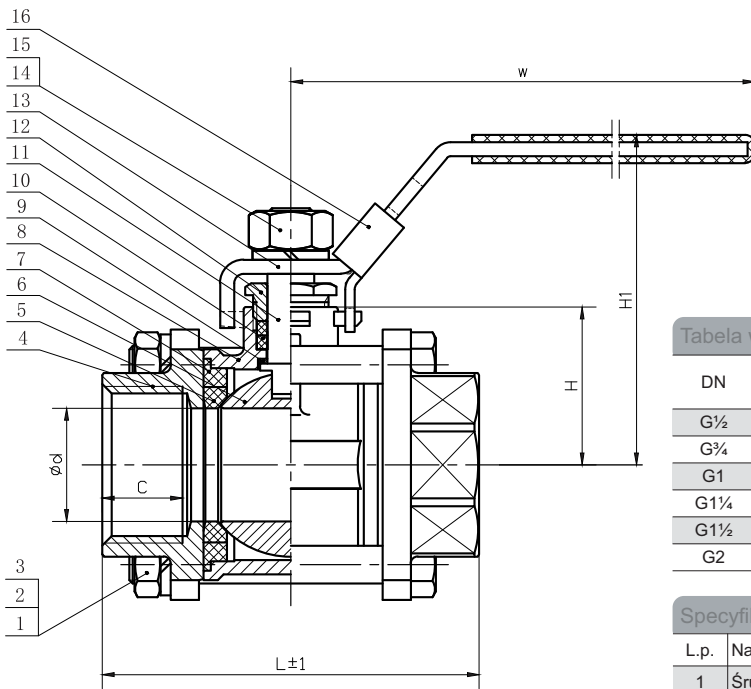

### Tabela wymiarowa / Dimensions

DN	Ød	PN [bar]	L [mm]	W [mm]	H [mm]	H1 [mm]	C [mm]
G½	14	63	60	98	26	59	13.5
G¾	20	63	70	120	30.5	67	14
G1	24	63	80	120	33.5	70	17
G1¼	31.5	40	92	150	41	80.5	18
G1½	38	40	107	170	50	94	20
G2	48	40	125	170	58	102	22

### Specyfikacja materiałowa / Material specification

L.p.	Nazwa części	Part	Materiał / Material
1	Śruba	Bolt	A193-B8
2	Nakrętka	Nut	A194-8
3	Podkładka sprężysta	Spring washer	A193-B8
4	Kryza	End cap	A351 CF8M
5	Uszczelka kuli	Seat	PTFE / RPTFE
6	Kula	Ball	SS316
7	Uszczelka	Gasket	PTFE
8	Korpus	Body	A351 CF8M
9	Podkładka ślizgowa	Thrust washer	PTFE
10	Dławnica	Packing gland	PTFE
11	Trzpień	Stem	A276 316
12	Nakrętka	Gland nut	A276 304
13	Dźwignia	Handle	A276 201
14	Podkładka sprężynowa	Spring washer	A193-B8
15	Nakrętka	Nut	A194-8
16	Blokada dźwigni	Handle lock	A276 201

### Wykres pola pracy kurka / Pressure-temperature diagram

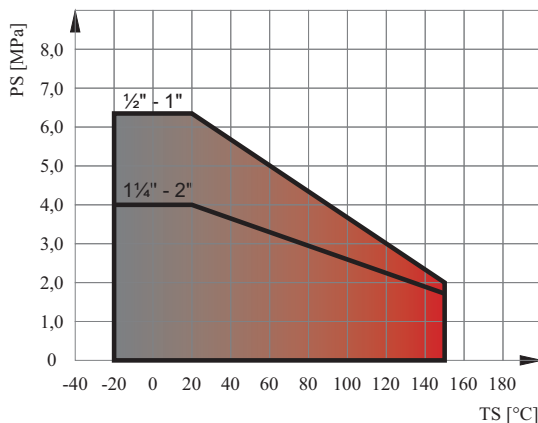

Zastrzega się prawo do zmian konstrukcyjnych i błędów w druku / We reserve the right to construction modifications and printing errors

EFAR Sp.j. 61-357 • Poznań • ul. Gołężycka 27 • tel. +48 61 870 00 11 • fax +48 61 879 33 11 biuro@efar.com.pl www.efar.com.pl