

KUREK KULOWY KOŁNIERZOWY I DO WSPAWANIA

WK6a

przyłącze kołnierz-kołnierz /
flange-flange connection /
присоединение фланец-фланец

FLANGED AND WELD END BALL VALVE

WK6c

przyłącze wspaw-wspaw /
welded-welded connection /
присоединение под приварку

ШАРОВОЙ КРАН ФЛАНЦЕВЫЙ И ПОД ПРИВАРКУ

► DN250 - DN500



Zastosowanie / Application / Применение

Gaz, substancje ropopochodne oraz inne płyny grupy 1 wg Dyrektywy 2014/68/UE / Gas, petrochemical substances and other fluids in group 1 according to Directive 2014/68/EU / Газ, нефтепродукты и другие среды группы 1 согласно Директиве 2014/68/EU



Tabela wymiarowa / Dimensions / Размеры

DN	PS [bar]	L [mm]		d _x x g [mm] x [mm]	D [mm]	d [mm]	C [mm]	f [mm]	K [mm]	n (ilość)	B [mm]	h [mm]	□S [mm]	F	Kvs [m³/h]	W [kg]		M [Nm]
		K-K	W-W													K-K	W-W	
250	16	530	775	273x10	405	320	29	3	355	12	26	328	36	F16	13358	195	192	1463
	25				425	335	35		370		30					207		1971
	40				450	345	42		385		33					224		2820
300	16	630	900	323.9x12	460	378	32	4	410	16	26	357	36	F16	20777	270	257	2010
	25				485	395	38		430		30					285		2707
	40				515	410	52		450		33					322		3870
350 ¹⁾	16	600	850	355.6x8	520	429	35	4	470	16	26	357	36	F16	7853	281	242	2010
	25				555	448	42		490		33					308		2707
400 ²⁾	16	750	950	406.4x10	580	490	38	4	525	16	30	506	46	F25	36937	668	615	3213
	25				620	505	46		550		36					711		4344
500 ²⁾	16	880	1150	508x11	715	610	46	4	650	20	33	600	46	F25	57715	1100	945	4782
	25				730	615	56		660		36					1146		6473

K-K - przyłącze kołnierz-kołnierz / flange-flange connection / присоединение фланец-фланец

W-W - przyłącze wspaw-wspaw / welded-welded connection / присоединение под приварку

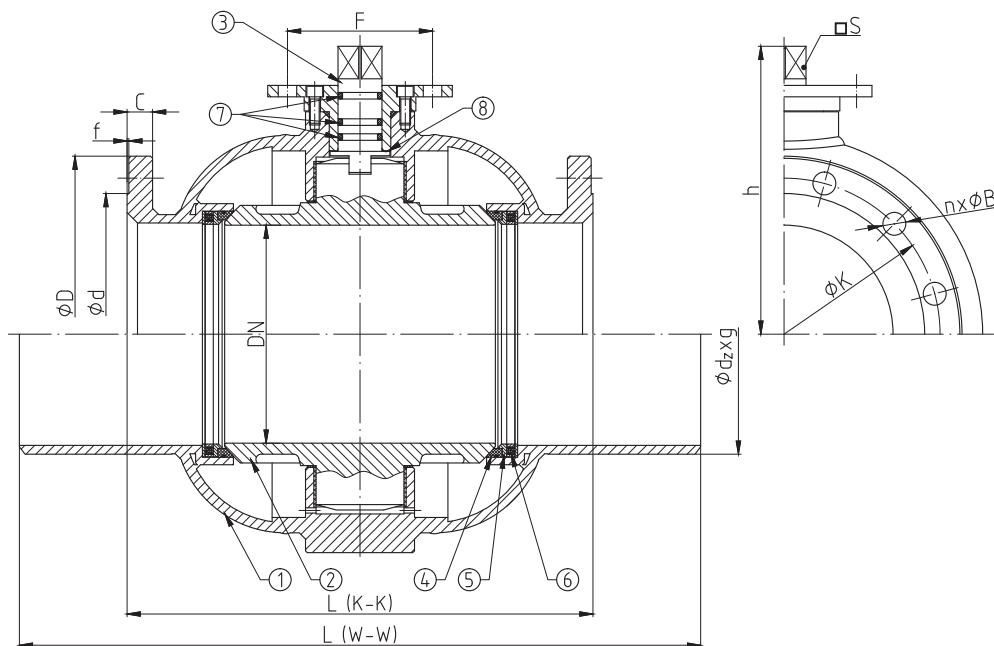
M - moment otwarcia kurka kulowego przy maksymalnej różnicy ciśnień powiększony o 30% / maximal opening torque enlarged by 30% / крутящий момент крана при максимальной разнице давления 30%

F - minimalna wielkość przyłącza napędu wg: / minimal valve actuator attachment acc. to: / минимальное посадочное место согласно: PN-EN ISO 5211

1) - zaniżony przelot / reduced bore / неполный проход

2) - możliwość wykonania instalacji smarowania-doszczelnienia / lubricating system as an option / уплотнительно-смазочная система под заказ

WK6a WK6c

► DN250 - DN500

Zakres temperatury pracy /
Temperature range / Температуры
-30°C ÷ +110°C

Cisnienie pracy /
Working pressure / Давление
DN250 ÷ DN300 1,6 ÷ 4,0 MPa
DN350 ÷ DN500 1,6 ÷ 2,5 MPa

Charakterystyka / Characteristic / Описание

- Kołnierze przyłączeniowe wg: / Flanged connections acc. to: / Фланцы согласно: PN-EN 1092-1
- Powierzchnia uszczelniająca kołnierzy typ B1 / Flange facing type: B1 / Уплотнительная поверхность фланцев тип B1
- Długość zabudowy kurków kulowych do spawania wg: / Face-to-Face lengths acc. to: / Строительная длина согласно: PN-EN 558-1
- Długość zabudowy kurków kulowych do spawania wg: / Edge-to-Edge lengths acc. to: / Строительная длина согласно: PN-EN 12982
- Pełen przełot / Full bore / Полный проход
- Kula jarzmiona / Trunnion-mounted ball / Шар в подшипниках
- Uszczelnienie trzpienia DN250 + DN350: O-ring / Steam sealing: O-ring / Кольцевое уплотнение штока
- Uszczelnienie trzpienia DN400, DN500: dławnica + O-ring / Steam sealing: gland + O-ring / Сальниковое уплотнение штока
- Zawór nierozbieralny / Fully welded body / Цельносварная конструкция
- Kompensacja dwustronna / Doubled-sided compensation / Двусторонняя компенсация

Wykres pola pracy kurka / Pressure-temperature limits / Зависимость температура-давление

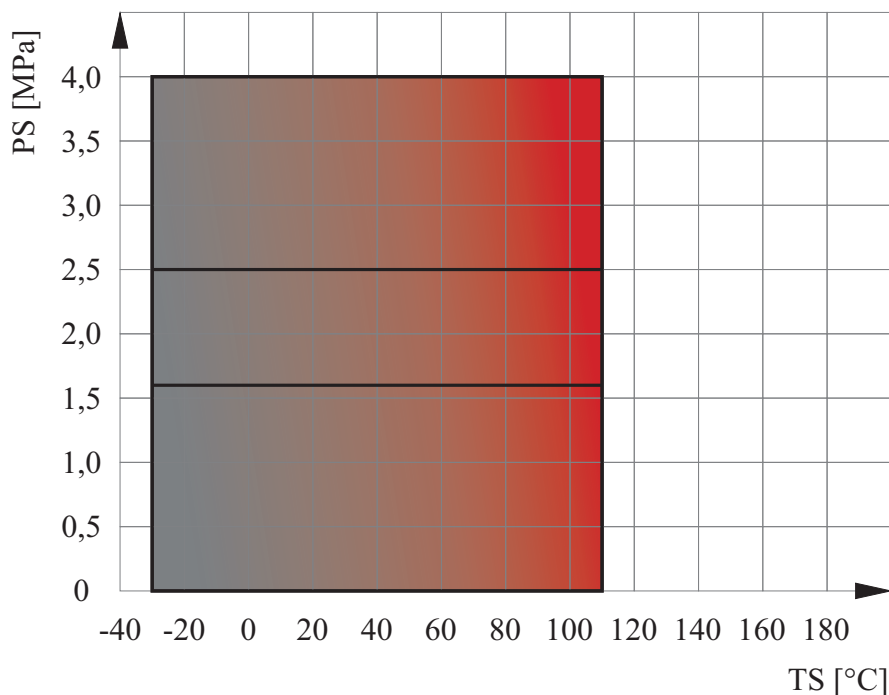

Specyfikacja materiałowa / Material specification / Перечень материалов

L.p.	Nazwa części	Part	Детали	Material / Material / Материал
1	Korpus	Body	Корпус	P355NL1
2	Kula	Ball	Шар	X5CrNi18-10
3	Trzpień	Stem	Шток	X30Cr13
4	Uszczelka kuli	Seat	Уплотнение шара	PTFE
5	Podkładka uszczelki	Support ring	Прокладка	S235JR + Zn
6	Sprężyna	Spring	Пружина	12R10
7	Uszczelnienie trzpienia	O-ring	Уплотнение штока	NBR
8	Podkładka ślizgowa	Thrust washer	Прокладка	PTFE

Zastrzega się prawo do zmian konstrukcyjnych i błędów w druku / We reserve the right to construction modifications and printing errors / Мы оставляем за собой право изменять дизайн и печать ошибок